

CNC回转工作台的构成

- 配置于兄弟工业制CNC数控钻孔攻丝中心的CNC回转工作台分为BTC规格和快速工作台用的BQT规格。
- BTC规格由回转工作台、伺服放大器及电缆类构成；BQT规格由回转工作台、伺服放大器、中继单元、端子箱及电缆类构成，可方便地进行联动施工。

JNC (H)、YNC (P) /BTC规格的构成

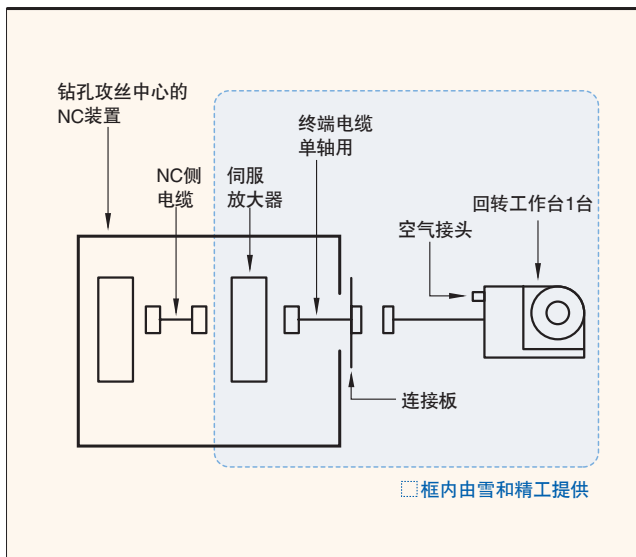

TNT、TRB (H) /BTC规格的构成

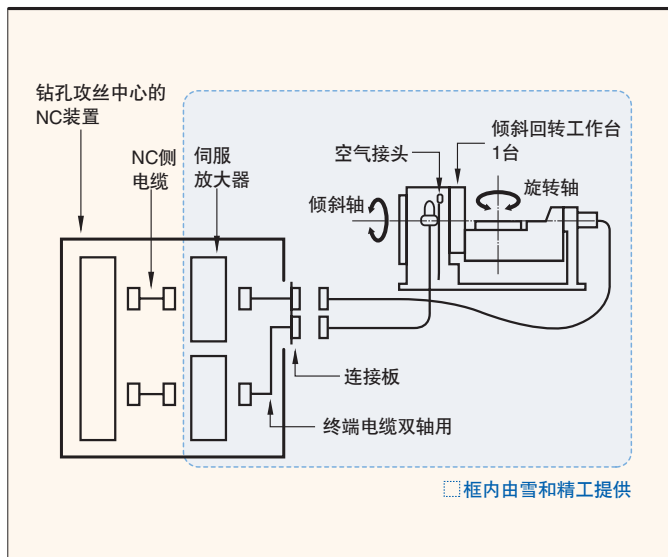

TNT/BQT双台规格的构成

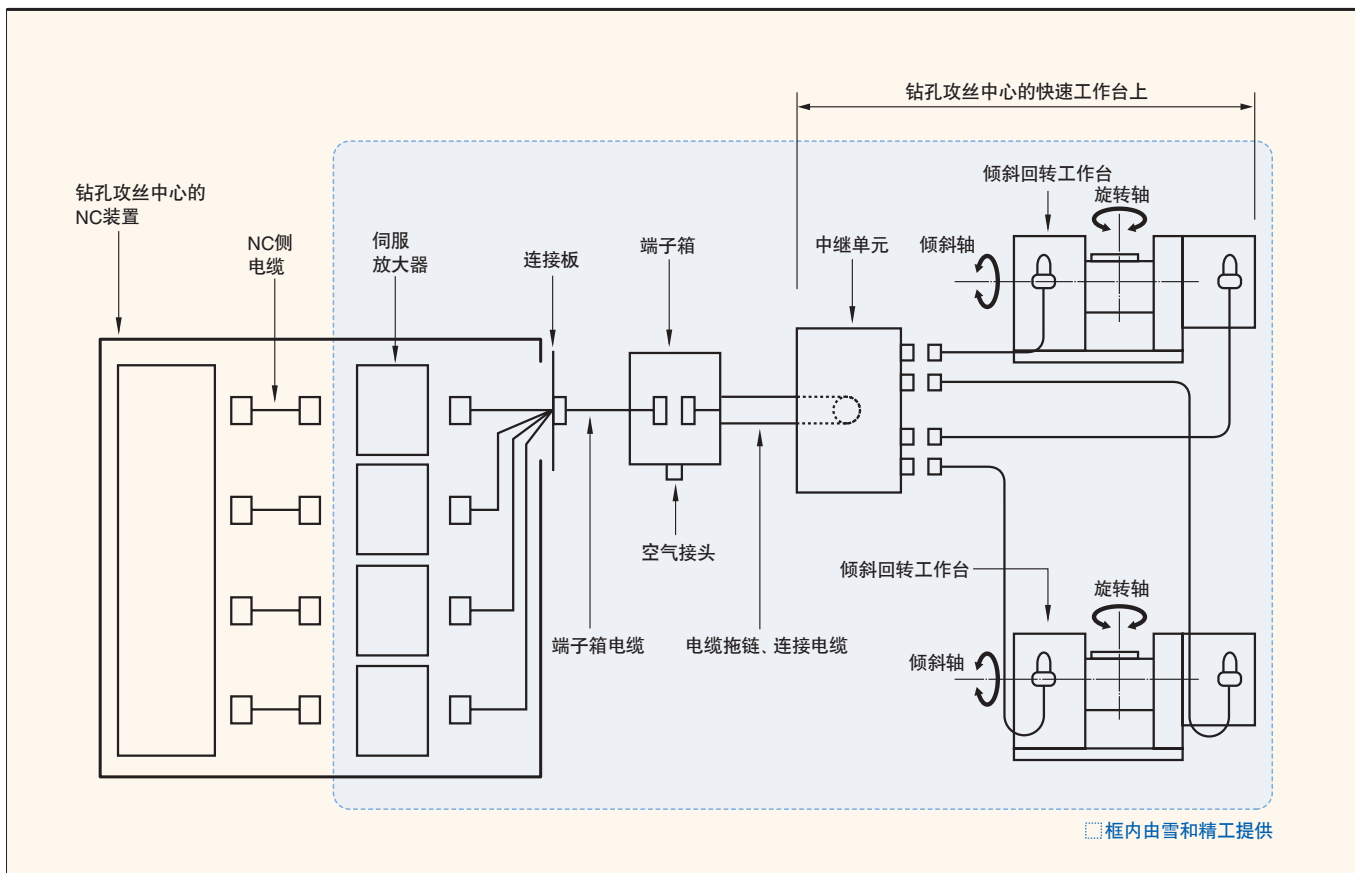

JNC (H)、YNC (P) /BQT规格的构成

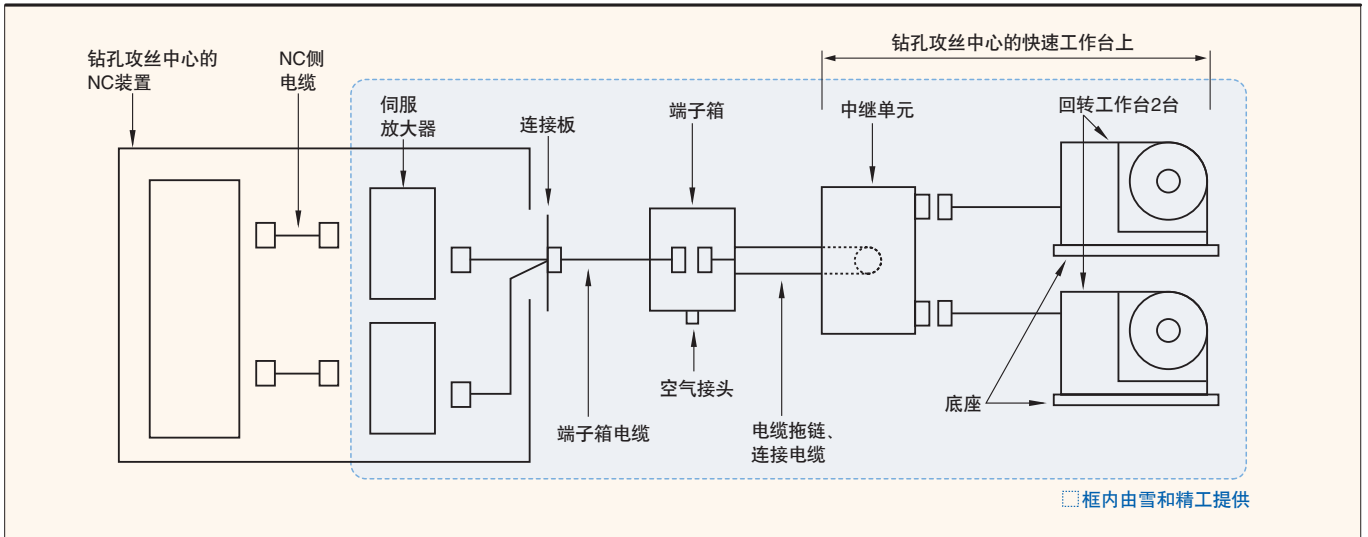

JNC (H)、YNC (P) /BQT单台规格的构成

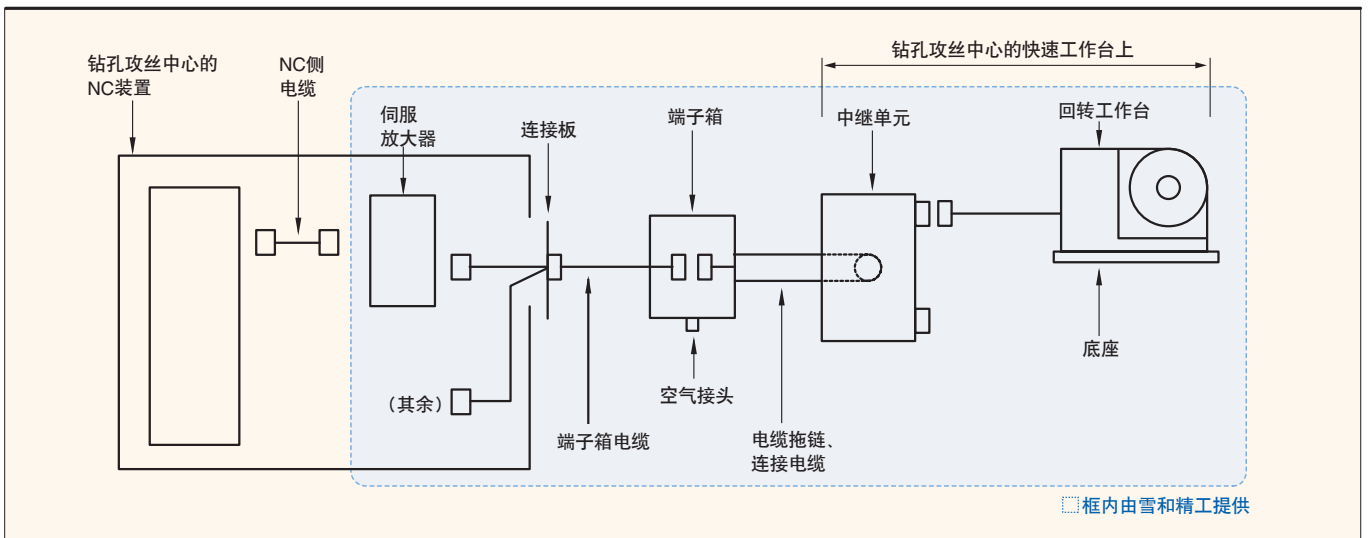

TNT / BQT单台规格的构成

